

シート① 搬入設置の場合事前にご確認下さい

搬入据付をご依頼される場合のチェックシート ■に✓ []に○印【 】に必要事項記入

① 搬入設置場所 [倉庫・厨房室・ホール・棚造作・軒先渡し・その他【 】]

② 搬入する製品の搬入スペースに余裕がある 無 / 有 (専用棚など作っていない)

③ 排気ダクトや移動・撤去が出来ない物 有 / 無 搬入の妨げになる物は事前に移動をお願いします

④ 大型トラックが店舗前まで入ってこれますか? YES 【○印→2t・3t・4t車まで可能】
 NO 【進入可能範囲: 】

⑤ 店舗に駐停車できますか YES (駐車場有 / 荷下ろし中は車を見る事が可能)
 NO (近くに停める所有 / 路駐、駐禁対策が可能 / その他【 】
 トラックから搬入口までの道路舗装 有 / 無 台車で運ぶ距離【約 m】

⑥ 設置場所のフロア階数【 階】 [サイズの表記と単位]
 W: 横幅 / D: 奥行 / H: 高さ

⑦ 設置場所の天井の高さ【 mm】 サイズ単位はmm (10cm = 100mm)

⑧ 搬入口から設置場所は真っ直ぐの経路で設置できる 可能 (障害物無・間取り図不要)
 不可 (別紙シート②【間取り図】のご提出をお願い致します。※経路の分かる写真・別途データでも可能)

⑨ エレベーターは使用できますか? YES / NO / 使用不要
 【入口寸法: W × D × H mm / 内部寸法: W × D × H mm】

⑩ 階段手上げ・手下げ 有 ※ / 無 / 不要 ※有・要の場合は別紙【シート②へ】

⑪ 経路上に段差 有 ※ (スロープが無い場合はシート②情報必要) / 無 寸法の記入ご提出を必ずお願い致します
 スロープ有り【幅 mm】 / 畳の部屋を通る また、写真を可能な限りご提出をお願い致します

⑫ カウンター 有 (カウンター越え 要 ※ / 不要) / 無

⑬ 搬入開口寸法【W × H mm】 製品を傾げる箇所 有 / 無

⑭ 搬入通路【幅 mm / 天井高 mm】 最小搬入経路【幅 mm】 無し

⑮ 既存品メーカー名【 】 ※既存品撤去プランをご注文頂いたお客様はご記入ください (家庭用製品はお取り扱い出来ません)
 型番【 】 外形寸法【W × D × H mm】
 ※搬入事前に製品の中身を空にしておいてください ※製品の移動が生じる場合は別途作業費が発生いたします

搬入予定製品該当時のみ

A タテ型冷蔵庫・冷凍庫 ●設置天井高 2450mm 以上 有 / 無 (2450mm 以下は設置不可)

●100V コンセント 有 / 無 ●排水設備 有 / 無 (排水受用トレーをご用意ください)

B 製氷機・C 洗浄機

※ 別紙シート③のご提出をお願い致します

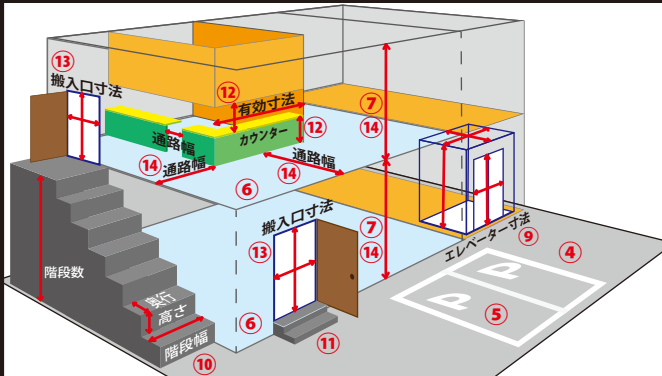

- 《設置不可・保証対象外事項 / 一例》
- 屋外もしくは直射日光の当たる箇所 また高熱 (30℃以上) になる場所での使用
 - 対面冷蔵ショーケース前後 600mm のスペースが無い
 - 一軒家による室内設置 (騒音問題・水浸しになる可能性有)
 - コンクリート等、水に濡れても良い場所以外での設置
 - キッチンカー、船舶でのご使用

チェックシートに記入内容に間違いがあり、搬入当日に設置条件が異なる場合は現地作業キャンセル料の追加発生 (作業費の50%)、附帯作業費発生の可能性 (即時ご入金後作業再開) があります。また、お支払い済のご返金を致し兼ねますので、ご記入にお間違えの無いようご注意ください。□枠にご了承の✓をお願い致します。
【重要】✓の無いものはお受けできません ↓

下記に必要事項内容をご記入ください・記入日【 年 月 日】 **ご確認✓欄**

製品名		型番	
製品名		型番	

設置店舗名 設置企業名 設置前・後の写真撮影 可 / 否

設置先住所 〒

電話番号 担当者 携帯番号

担当者名 メール アドレス

搬入不可日時 時間帯【 : ~ : 】 / 【 月 日 】 / 毎週【 】曜日

搬入希望日時 時間帯【 : ~ : 】迄 / 【 年 月 日 () 】
 毎週 曜日可能 / 最長 月 日迄 搬入目安: 製品出荷より約2週間
 搬入時間: 平日 9:00 ~ 18:00

優先日時 日にち優先 / 時間優先 お電話が繋がりやすい時間帯【 : ~ : 】

注文方法 メール FAX 購入先名【 】 注文前の問合せ
 ネットショップ名: / 注文番号: 【 】

その他 備考欄

ご注意 搬入希望日はご希望の搬入をお約束出来るお日にちではございません。一部地域 (遠隔地) への配送の場合、別途遠隔地料が発生する場合がございます。 JCM 担当社印

JCM 記入欄

シート② 搬入先【設置店舗名(企業名): 】

⑩ 階段の種類を□にチェック ※

階段手すり □有 / □無

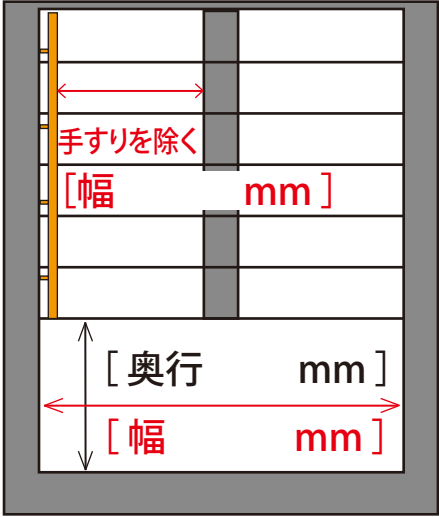

可能な限り写真をお願い致します

□踊り場付き □踊り場+回り

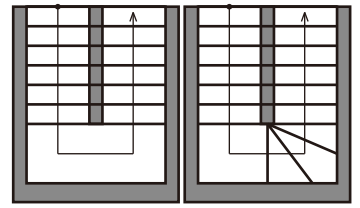

□回り(大) □回り

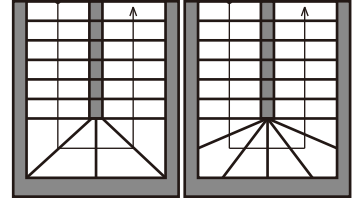

□直線

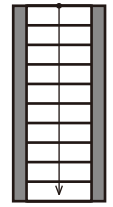

□らせん

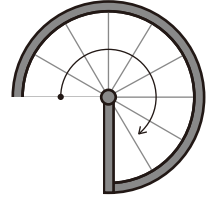

※ ■ 入口等経路上の段差
【 箇所・□屋内/□屋外】
【段数 段】
①~③の該当箇所へ寸法記入必須

※ ■ 階段
【 階分】
【段数 段/1階当り】

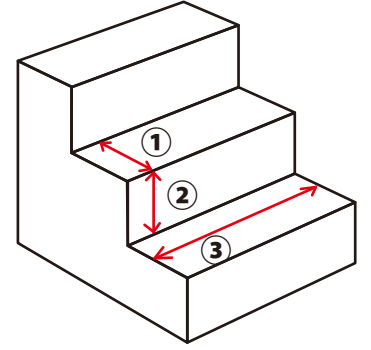

①奥行【 mm】
②高さ【 mm】
③横幅【 mm】

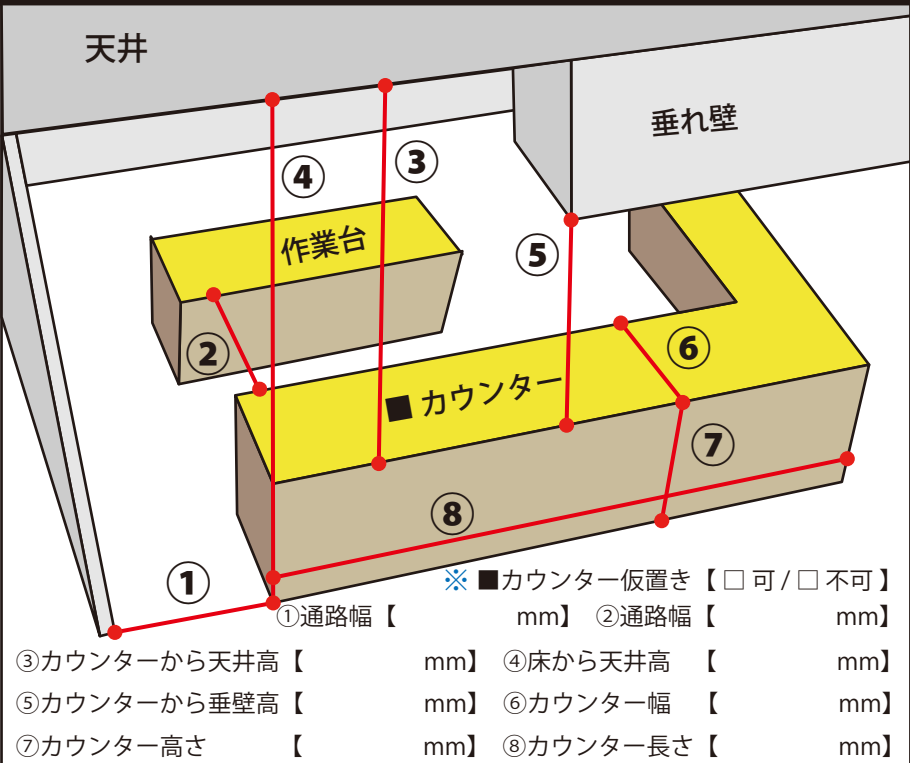

※ ■ カウンター仮置き【□可/□不可】
①通路幅【 mm】 ②通路幅【 mm】
③カウンターから天井高【 mm】 ④床から天井高【 mm】
⑤カウンターから垂壁高【 mm】 ⑥カウンター幅【 mm】
⑦カウンター高さ【 mm】 ⑧カウンター長さ【 mm】

間取りフリーハンド記入

このチェックシートのご記入内容に間違いがあり、搬入当日に搬入設置ができない場合は、搬入設置のキャンセル料がかかりますので、ご記入にお間違いのないようご注意ください

※ JCM で出力時シート①とバラけないようにご記入お願いします。但し、シート①で情報が足りる場合はシート②の提出は不要です。

記入例

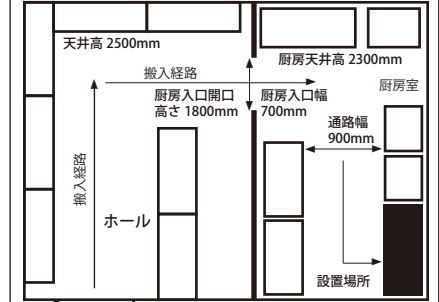

《注意事項記入》

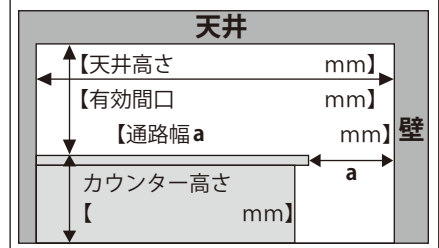

ご購入前に下記の設備があるかをご確認いただき設備が無い場合は、お客様にてご準備ください（1次側設備）

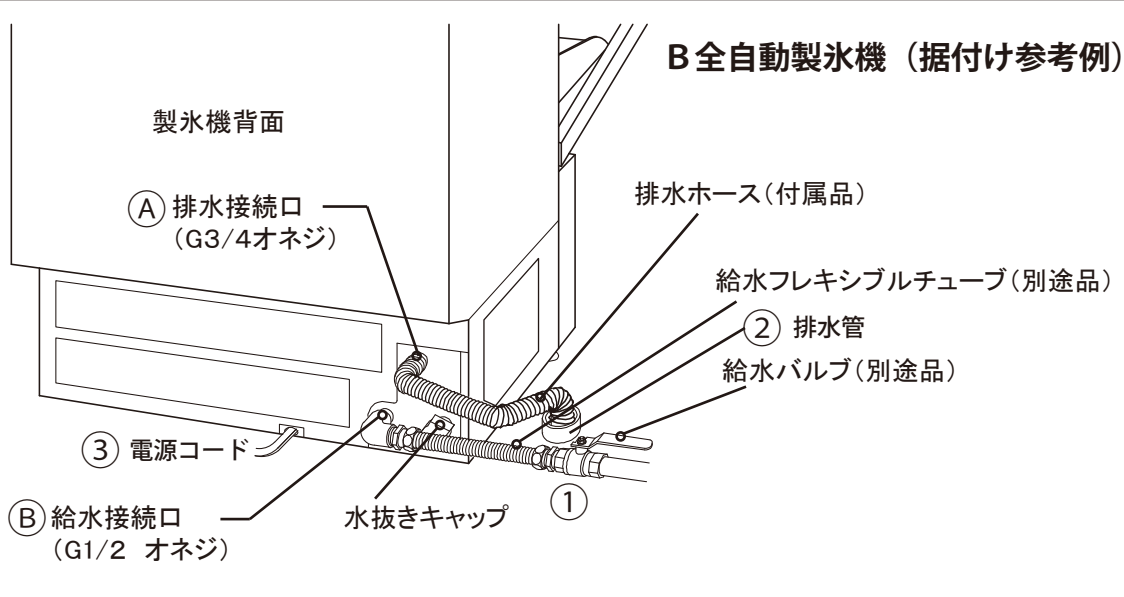

①給水設備：給水管（R1/2） 有 / 無
バルブ止め 有 / 無

②排水設備：排水管（40A） 有 / 無

③電源設備：100Vコンセント 有 / 無

④排水接続口（設置場所）から⑤排水管までの距離
【約 mm】

⑥給水接続口（設置場所）から①給水管までの距離
【約 mm】

**製氷機・洗浄機
共通注意事項**

- 一つでも《無》に✓がある場合は設置不完全となります。●複雑な設置場所は写真をお願い致します。
- 設置距離 500mm以上は別途料金が発生する可能性があります。

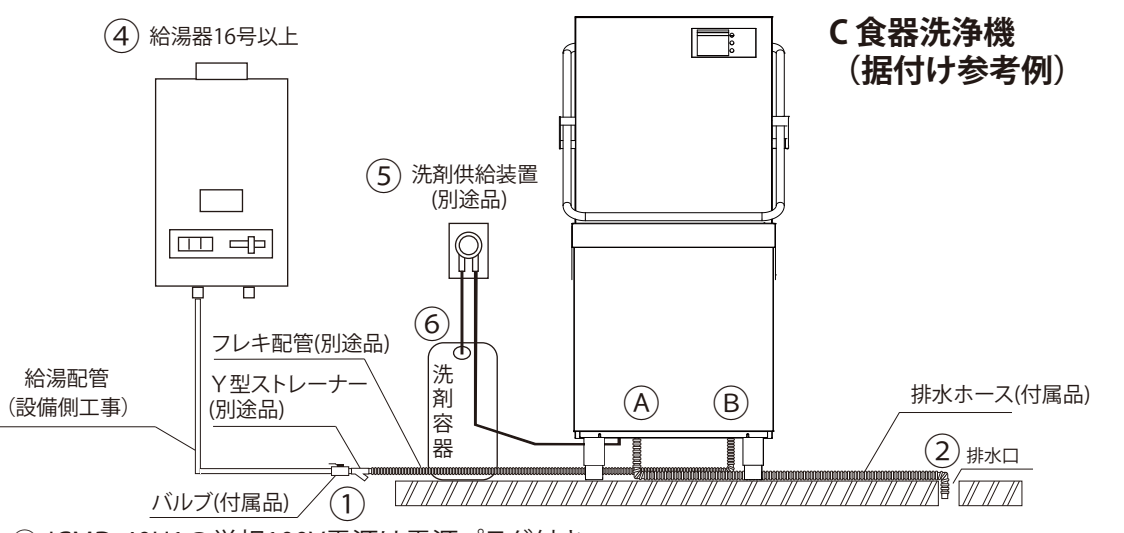

①給湯設備：給湯管（R1/2） 有 / 無
バルブ止め 有 / 無

②排水設備：排水管（40A） 有 / 無

③電源設備：100Vコンセント 有 / 無 JCMD-40U1
三相 200V 有 / 無 JCMD-40U3
JCMD-50D3

④洗浄機専用ガス給湯器（単独 16号以上） 有 / 無

⑤洗剤供給装置 有 / 無

⑥業務用専用の洗剤 有 / 無（購入先紹介 必要）

⑦排水接続口（設置場所）から⑧排水口までの距離【約 mm】

⑨給湯接続口（設置場所）から①給湯管までの距離【約 mm】

③ JCMD-40U1の単相100V電源は電源プラグ付き
③ JCMD-40U3/JCMS-50D3の三相200V電源は電線のみで電源プラグは付いておりません
※JCMD-50D3 は別途ソイルドテーブルとクリーンテーブルが必要となります